

DAS  
**PTA**  
MAGAZIN

**Ad Specials**  
**für den Bereich Apotheke**

**2025**



**Springer Medizin**

# AD SPECIALS

## Ansatz



Ad Specials sind **besondere Werbesonderformate**, die sich von normalen Anzeigen **optisch abheben** und damit nicht nur für eine **erhöhte Aufmerksamkeit** beim Leser sorgen, sondern auch einen **unverwechselbaren Werbeauftritt ermöglichen**.



Die nachfolgenden Ad Specials stellen eine **Auswahl der gängigen Werbesonderformate dar**; weitere Anzeigenformate im Heftinnenteil sind auf Anfrage möglich.

# AD SPECIALS

## DAS PTA MAGAZIN | Kurzprofil

<b>Erste Ausgabe:</b>	Februar 2007
<b>Zielgruppe:</b>	Apothekenfachpersonal, Kern-ZG PTA
<b>Erscheinungsweise:</b>	monatlich
<b>Verbreitete Auflage:</b>	22.270 Exemplare (Quelle: IVW, Durchschnitt Quartale 3/2023 bis 2/2024)
<b>Reichweiten lt. LA-PHARM 2024:</b>	
<b>Gesamtzielgruppe:</b>	30,7%
<b>Zielgruppe PTA/PI:</b>	40,7%



# AD SPECIALS

## Unsere Angebote

### 1 | Titelformate

- Titelseitenklappen
- French Door
- Banderolen
- Transparentaufleger

### 2 | Umschlag

- Gatefolder
- 2.US als Doppelseite



### 3 | Innenteil

- Tunnelanzeigen
- Säulen-Anzeige
- Inselanzeigen
- Eckfeldanzeigen
- Balkenanzeigen
- L-Form Anzeige

### 4 | Beilagen/Beihefter

- Beilagen
- Ein-/ Durchhefter
- Flip-Einhefter
- Pfeilbanderole

### 5 | Beikleber

- Post it
- Postkarten
- Booklets
- Warenproben
- Lesezeichen



---

**Titelformate**

**1**

# TITELFORMATE

## Titelseitenklappe | beidseitig bedruckt

Die Titelseitenklappe ist eine **seitenhohe Lasche auf dem Titel**.  
Eine Anzeige kann auf der **Außen- und Innenseite** der Klappe platziert werden.

Maße **Außenseite**:

11,3 cm breit x 20,0 cm hoch

Maße **Innenseite**:

11,3 cm breit x 29,7 cm hoch (jeweils plus 3 mm Beschnittzugabe)

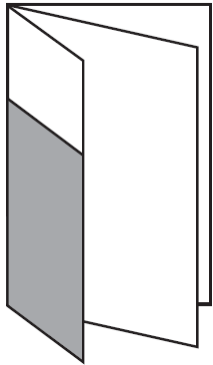

**Außenseite**

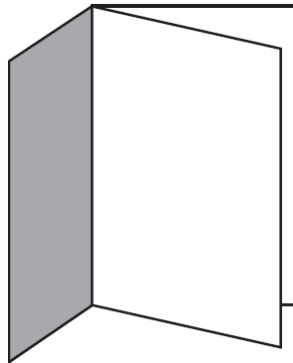

**Innenseite**

**DAS PTA MAGAZIN**  
**€ 11.250,-- \***

\* Preis gilt abzgl. 10% AE-Provision und zzgl. gesetzl. MwSt., ist jedoch nicht rabattfähig



**Titelseitenklappe nach  
links aufklappbar**

# TITELFORMATE

## Titelseitenklappe | nur Innenseite bedruckt

Die Titelseitenklappe ist eine **seitenhohe Lasche auf dem Titel**. Eine Anzeige kann auf **Innenseite** der Klappe platziert werden.

Maße **Innenseite**:

11,3 cm breit x 29,7 cm hoch (jeweils plus 3 mm Beschnittzugabe)

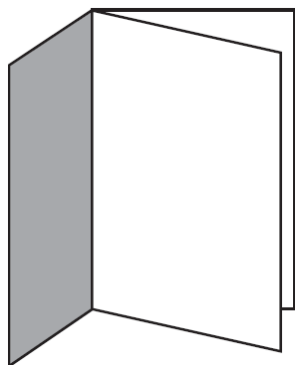

**Innenseite**

**DAS PTA MAGAZIN**

**€ 8.250,-- \***

\* Preis gilt abzgl. 10% AE-Provision und zzgl. gesetzl. MwSt., ist jedoch nicht rabattfähig



**Titelseitenklappe nach links aufklappbar**

# TITELFORMATE

## French Door Spezial

Die French Door ist eine vorgeschaltete Doppelseite, die an der rechten Seite wie ein Altarfalz ausklappbar ist und so die Anzeigenfläche vergrößert.

Mit dem **aufgedruckten Titel-Teaser** wird auf die French Door aufmerksam gemacht und **zum Öffnen animiert**.



**Titelseite mit Teaser**

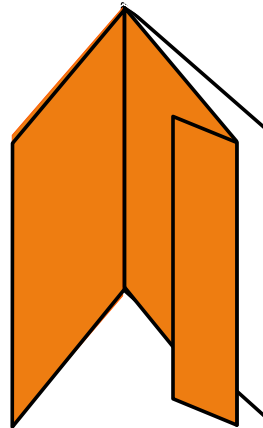

**French Door  
2 x 1/1 plus 1/2 Seite**



**DAS PTA MAGAZIN**

**€ 21.030,-- \***

**Format French Door auch OHNE Titel-Teaser  
möglich. Preis: € 16.830,-- \***

\* Preise gelten abzgl. 10% AE-Provision und zzgl. gesetzl. MwSt.,  
sind jedoch nicht rabattfähig



# FRENCH DOOR SPEZIAL | Beispiel



Titel mit Teaser geschlossen



Titel leicht nach links geöffnet



Titel vollständig nach links geöffnet, Innenseite links



Titel komplett geöffnet,  
1x leicht verschmälerte Innenseite  
= 2 x 1/1 plus 1/2 Seite

Format auch OHNE  
Titel-Teaser möglich

# TITELFORMATE

## Banderole | quer aufgedruckt

Eine Anzeige wird wie eine **Banderole quer auf den Titel aufgedruckt**.  
Zusätzlich erscheint eine **1/1-seitigen Anzeige** im Heft.

Format der **aufgedruckten Banderole**:

195 mm breit x 60 mm hoch  
(jeweils plus 3 mm Beschnittzugabe)

Format der **1/1-seitigen Anzeige im Heft**:

210 mm breit x 297 mm hoch  
(jeweils plus 3 mm Beschnittzugabe)

**DAS PTA MAGAZIN**

**€ 8.650,-- \***

\* Preis gilt abzgl. 10% AE-Provision und zzgl. gesetzl. MwSt., ist jedoch nicht rabattfähig



# TITELFORMATE

## Banderole | horizontal umlaufend

Die **angelieferte Banderole** wird von Hand **quer zum Bund** umgelegt und mit einem Klebepunkt fixiert.

Teilauflagen sind möglich.

Maße der Banderole:  
ca. 10 cm hoch x 47 cm lang

**DAS PTA MAGAZIN**  
**€ 8.250,-- \***

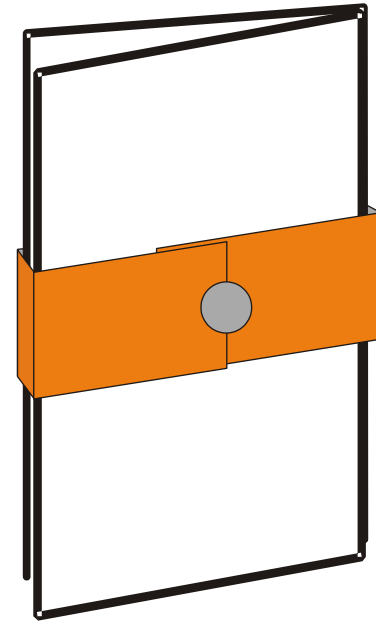

\* Preis gilt abzgl. 10% AE-Provision und zzgl. gesetzl. MwSt., ist jedoch nicht rabattfähig

# TITELFORMATE

## Banderole | vertikal umlaufend

Die **angelieferte Banderole** wird von Hand **parallel zum Bund** umgelegt und mit einem Klebepunkt fixiert.

Teilauflagen sind möglich.

Maße der Banderole:  
ca. 10 cm hoch x 65 cm lang

**DAS PTA MAGAZIN**  
**€ 8.250,-- \***

\* Preis gilt abzgl. 10% AE-Provision und zzgl. gesetzl. MwSt., ist jedoch nicht rabattfähig

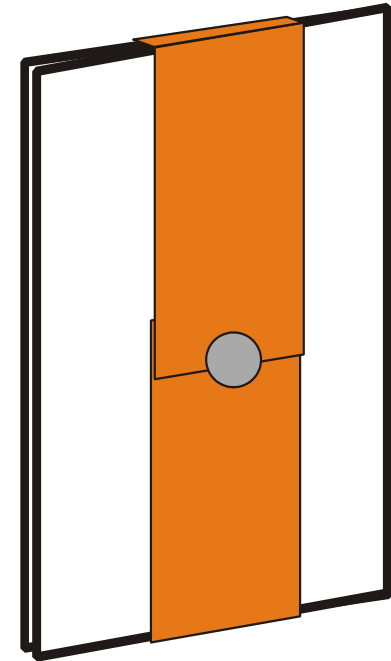

# TITELFORMATE

## Zangenbänderole | Bänderole (eingeschlagen)

Die **angelieferte Bänderole** wird an der Titelseite mit einem Klebepunkt fixiert und **zu einer bestimmten Stelle eingeschlagen** (Handklebung).

**Alternativ:** Die angelieferte Bänderole wird um die Vorder- und Rückseite umgelegt und beidseitig zu einer bestimmten Stelle eingeschlagen (Handklebung).

Teilauflagen sind möglich.

Maße der Bänderole, **fixiert und eingeschlagen**: ca. 10 cm hoch x 34 cm lang

Maße der Bänderole, **umgelegt und eingeschlagen**: ca. 10 cm hoch x 78 cm lang

Papiergewicht der Bänderole: mind. 150 g/m<sup>2</sup>

**DAS PTA MAGAZIN**

**€ 12.150,-- \***

\* Preis gilt abzgl. 10% AE-Provision und zzgl. gesetzl. MwSt., ist jedoch nicht rabattfähig

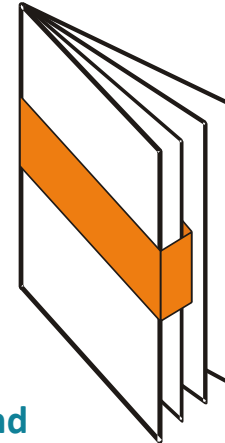

**fixiert und  
eingeschlagen**



**umgelegt und  
eingeschlagen**

# TITELFORMATE

## Transparentaufleger

Der **angelieferte** Transparentaufleger wird auf der Titelseite **am Bund mit drei Klebepunkten fixiert**.

Format des Transparentauflegers:  
208 mm breit x 295 mm hoch

**DAS PTA MAGAZIN**  
**€ 11.950,-- \***

\* Preis gilt abzgl. 10% AE-Provision und zzgl. gesetzl. MwSt., ist jedoch nicht rabattfähig



---

**Umschlag**

**2**

# UMSCHLAG

## Gatefolder | nach links aufklappbare 2. US

Beim Gatefolder ist **die 2. US nach links aufklappbar**, dadurch stehen **3 Anzeigenplätze** zur Verfügung:

- 1 x 1/1 Seite 4c
- 2 x 1/1 Seite 4c



**DAS PTA MAGAZIN**  
**€ 15.950,-- \***

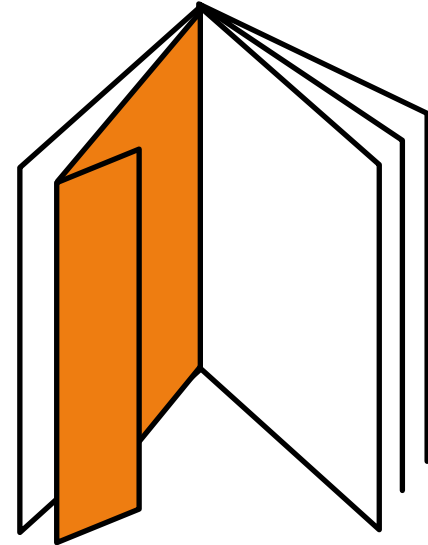

\* Preis gilt abzgl. 10% AE-Provision und zzgl. gesetzl. MwSt., ist jedoch nicht rabattfähig



# UMSCHLAG

## 2. Umschlagseite als vorgeschaltete Doppelseite

Bei dieser Werbeform wird **die 2. US als Doppelseite vorgeschaltet**, damit stehen **zwei gegenüberliegende Anzeigenplätze** zur Verfügung.

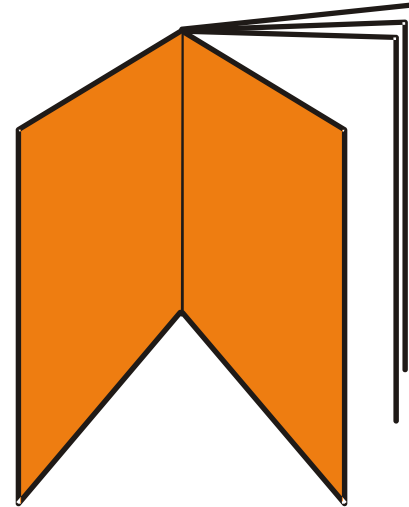

**DAS PTA MAGAZIN**  
**€ 11.850,-- \***

\* Preis gilt abzgl. 10% AE-Provision und zzgl. gesetzl. MwSt., ist jedoch nicht rabattfähig

---

**Innenteil**

**3**

# INNENTEIL

## Tunnelanzeigen

Tunnel-Anzeigen laufen **über den Bund von zwei Seiten** und sind rechts, links und oben von Text umgeben.

Format: **2 x 129 mm** breit x **126 mm** hoch  
(im Satzspiegel plus jeweils 3 mm Beschnitt **im Bund**)

**DAS PTA MAGAZIN**  
**€ 3.780,-\* \***

\* Preis gilt abzgl. 10% AE-Provision und zzgl. gesetzl. MwSt., ist jedoch nicht rabattfähig

**PRAKTISSWISSEN:**

Ein Haargruben oder -knospe und gestillter Haargruben ist ein Zeichen von Gewebeschaden und Irritationen. Besonders Frauen definieren einen Teil ihres Wohlbefindens darüber. Doch mit der stetig wachsenden Zahl an Lebensjahren hält die Anzahl der Haare meist nicht mit. Sind Frauen in den Wechseljahren von Haarausfall betroffen, benötigen sie einflächige Beratung und Produkte, die wirken.

**Haarprobleme:**

Immer wieder und eher "stark" bei Frauen haben sich über die Jahre hinweg verändert sich die hormonellen Verhältnisse im weiblichen Organismus, auch und gerade während der Menopause. Eine Frau muss mindestens ein hormonell wirksames Präparat einnehmen, um die Hormonspiegel im Blut zu halten. Die klimakterielle Phase ist eine Zeit der Umstellung. Die klimakterielle Phase ist eine Zeit der Umstellung.

**Haarprobleme:**

Immer wieder und eher "stark" bei Frauen haben sich über die Jahre hinweg verändert sich die hormonellen Verhältnisse im weiblichen Organismus, auch und gerade während der Menopause. Eine Frau muss mindestens ein hormonell wirksames Präparat einnehmen, um die Hormonspiegel im Blut zu halten. Die klimakterielle Phase ist eine Zeit der Umstellung. Die klimakterielle Phase ist eine Zeit der Umstellung.

**Haarprobleme:**

Immer wieder und eher "stark" bei Frauen haben sich über die Jahre hinweg verändert sich die hormonellen Verhältnisse im weiblichen Organismus, auch und gerade während der Menopause. Eine Frau muss mindestens ein hormonell wirksames Präparat einnehmen, um die Hormonspiegel im Blut zu halten. Die klimakterielle Phase ist eine Zeit der Umstellung. Die klimakterielle Phase ist eine Zeit der Umstellung.

**Gut beraten bei Haarausfall**

**Uzara 100 Jahre Bewährt**

**DIE SCHONENDE HEILKRAFT AFRIKAS**

**UZARA SAFT**

**UZARA GEL**

**UZARA 100 JAHRE BEWAHRT**

**www.uzara.de - www.hemopharm.de**

**Tagesreferenz:**

Das ist ein Bericht über die Wirkung von Uzara. Es enthält Informationen über die Wirkung von Uzara. Es enthält Informationen über die Wirkung von Uzara.

# INNENTEIL

## Säule | Mittelspaltenanzeige

Die Säulenanzeige ist eine **1/3 Seite hoch in der Mitte der Seite**, rechts und links von Text umgeben.

Format:  
56 mm breit x 242 mm hoch (im Satzspiegel)

**DAS PTA MAGAZIN**  
**€ 2.590,-- \***

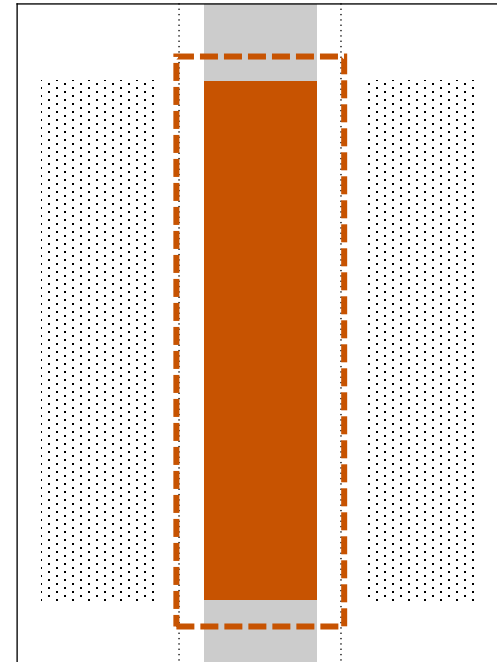

\* Preis gilt abzgl. 10% AE-Provision und zzgl. gesetzl. MwSt., ist jedoch nicht rabattfähig

# INNENTEIL

## Inselanzeigen | rechteckig bzw. quadratisch

Die Inselanzeige ist rechteckig oder quadratisch in der Mitte der Seite platziert und von allen Seiten von Text umgeben.

Format rechteckig:	56 mm breit x 130 mm hoch
Format quadratisch:	85 mm breit x 85 mm hoch

**DAS PTA MAGAZIN**  
**€ 2.250,-\* \***



quadratisch



rechteckig

\* Preis gilt abzgl. 10% AE-Provision und zzgl. gesetzl. MwSt., ist jedoch nicht rabattfähig

# INNENTEIL

## Eckfeldanzeigen | rechteckig bzw. quadratisch

Die Eckfeldanzeige ist rechteckig oder quadratisch in der äußeren unteren Ecke der Seite platziert.

Format **rechteckig**: 135 mm breit x 186 mm hoch im Anschnitt  
 Format **quadratisch**: 85 mm breit x 85 mm hoch im Anschnitt

**DAS PTA MAGAZIN**  
 rechteckig: € 3.350,-- \*  
 quadratisch: € 2.250,-- \*

\* Preise gelten abzgl. 10% AE-Provision und zzgl. gesetzl. MwSt., sind jedoch nicht rabattfähig

**Rechtliche Hinweise**  
 EBENOL ist ein Arzneimittel. Bitte beachten Sie die Packungsbeilage. EBENOL ist ein Arzneimittel. Bitte beachten Sie die Packungsbeilage.

**Nichtliche Anmerkungen**  
 Viele Schmerzmittel können eine geringe schädliche Wirkung. Die Langzeitwirkung ist in der Nacht sowie in den frühen Morgenstunden am stärksten, was die Anwendung von Schmerzmitteln für Allergiker und Schwangere als nicht bei der Therapie.

**Gereizte Haut?**  
**Juckreiz**  
 Rötungen  
 Entzündungen

**EBENOL**  
 Juckreiz  
 Rötungen  
 Entzündungen

**EBENOL**  
 Juckreiz  
 Rötungen  
 Entzündungen

rechteckig

**Rechtliche Hinweise**  
 MUCOSOLVAN ist ein Arzneimittel. Bitte beachten Sie die Packungsbeilage. MUCOSOLVAN ist ein Arzneimittel. Bitte beachten Sie die Packungsbeilage.

**Symptome von Erkältung und Grippe**  
 Die häufigste Ursache für Erkältung und Grippe sind Viren. Die Symptome sind: Schnupfen, Halsschmerzen, Husten, Fieber, Müdigkeit, Kopfschmerzen, Muskelschmerzen, Appetitlosigkeit, Schwindel, Schläfrigkeit, Hautausschlag, Rötungen, Entzündungen.

**Rechtliche Hinweise**  
 MUCOSOLVAN ist ein Arzneimittel. Bitte beachten Sie die Packungsbeilage. MUCOSOLVAN ist ein Arzneimittel. Bitte beachten Sie die Packungsbeilage.

**Rechtliche Hinweise**  
 MUCOSOLVAN ist ein Arzneimittel. Bitte beachten Sie die Packungsbeilage. MUCOSOLVAN ist ein Arzneimittel. Bitte beachten Sie die Packungsbeilage.

quadratisch

# INNENTEIL

## Balken

Die Balkenanzeige ist **1/3 Seite quer in der Mitte der Seite**, oben und unten von Text umgeben.

Format:

176 mm breit x 60 mm hoch

**DAS PTA MAGAZIN**

**€ 2.650,-- \***

\* Preis gilt abzgl. 10% AE-Provision und zzgl. gesetzl. MwSt., ist jedoch nicht rabattfähig

damit den großen Anteil an der Einatmungsarbeit des Organismus. Das einzige Organ, das aktiv Säure ausschleiert, ist die Niere. Sie befördert nicht flüchtige Substanzen aus dem Körper wie Harnsäure, Kreatinin und Phosphat. In der Summe entspricht dies rund einem 250stel der Säurevalenzen, die von der Lunge abgefordert werden.

**Säurekationen**  
Verschiedene Vorgänge können das Aufrechterhalten der Säurebalance behindern. Im Anfangsstadium wird das meiste nicht

**> MIT DER ABGABE VON KOHLEN-DIOXID LEISTET DIE LUNGE IM-MENSEN ENTSÄUERUNGSARBEIT <**

einen anhaltenden Effekt, da die Leberfunktion meiste einen übernatürlichen Einfluss hat. Ursachen für eine Übersäuerung sind beispielsweise in einem Nierenschwäche zu finden oder einen Verlust an Pufferbasen (Bicarbonatpuffer) bei Durchfall oder Abführmittelnmissbrauch. Eine gestörte Lungenfunktion führt durch die verminderte Kohlendioxidabgabe zur respiratorischen Azidose.

**Katabolismus** – Alle Prozesse, bei denen Eiweiße abgebaut und dementsprechend viele Aminosäuren freigesetzt werden, erhöhen die Säurelast. Zu diesen Prozessen zählen nicht nur eine eiweißreiche Ernährung, sondern auch Fastenkuren sowie der

**Umschauen**  
LÄNDLICH  
KLEIN  
KLEIN  
KLEIN

**Gute Gründe, die Nr. 1 zu empfehlen!**

- Schneller Wirksamkeit!
- Top-Behwertung
- Große Bekanntheit bei Kunden

**Neurexan**

**Heel**

1) Größter Marktanteil in deutschen Apotheken (März 2013)

\* Schroeder et al. (2008) Effectiveness of the homeopathic preparation Neurexan compared with that of commonly used vitamin-based preparations for the treatment of neurovegetative disorders. *Journal of Clinical Pharmacy and Therapeutics*, 33, 1-9. doi: 10.1111/j.1365-2710.2008.01910.x. Schroeder et al. (2008) Effectiveness of the homeopathic preparation Neurexan compared with that of commonly used vitamin-based preparations for the treatment of neurovegetative disorders. *Journal of Clinical Pharmacy and Therapeutics*, 33, 1-9. doi: 10.1111/j.1365-2710.2008.01910.x. Schroeder et al. (2008) Effectiveness of the homeopathic preparation Neurexan compared with that of commonly used vitamin-based preparations for the treatment of neurovegetative disorders. *Journal of Clinical Pharmacy and Therapeutics*, 33, 1-9. doi: 10.1111/j.1365-2710.2008.01910.x.

wahrgenommen, da der Körper auf unerschiebliche Mechanismen zurückgreift, um das Gleichgewicht selbst zu halten. Erst wenn diese Mechanismen ausgeschöpft sind, kommt es zu den späteren Symptomen. Die akute Erregung des Systems hinterlässt jedoch auch langfristige Folgen, die erst in einem späteren Stadium bemerkt werden.

**Zu beachten**  
Gibt es bei sehr starkem Erbrechen Magenstühle verloren, sinken die Blauwerte ins basische Milieubereich (metabolische Alkalose). Der Effekt kommt auch bei übermäßiger Zufuhr von Basenpräparaten zum Tragen. Eine beachtliche Anämie kann nur respiratorische Alkalose führen, verursacht durch ein Übermaß an einströmender CO<sub>2</sub>-Abgabe der Lunge.

**Zu sagen**  
Das Gegenteil, die metabolische Azidose, ist der Fall, wenn die Stoffwechsellage im Säure engsteht. Dies kommt viel häufiger vor und bewirkt in der Regel

Gewebeabbau nach Verletzungen, bei einseitlichen Prozessen oder einer Chemo- oder Strahlentherapie.

**Sport** – Eine maßvolle körperliche Belastung baut Gewebe auf und entspannt dem Körper damit Aminosäuren. Anders sieht es aus bei falsch verstandenen Leistungstraining. Ein Muskelaufbau ist kein Zeichen für einen Trainingserfolg, denn es kommt

**TIPP**

- Für ein harmonisches Säure-Basen-Verhältnis sollten Sie Ihre Ernährung so umstellen, dass sie zu 60 Prozent aus basischen Lebensmitteln besteht, wie Obst, Gemüse, Kartoffeln, Kräuter und möglichst kohlenstoffreies Mineralwasser.

© 2013 PTA MAGAZIN – Ausgabe 09/2013 49

# INNENTEIL

## L-Form

Die Anzeige ist in L-Form (oder spiegelverkehrt)  
**am Fuß der Seite platziert.**

Format: 115 mm breit / 60 mm hoch x 56 mm breit /  
242 mm hoch (im Satzspiegel)

**DAS PTA MAGAZIN**

**€ 2.650,-- \***

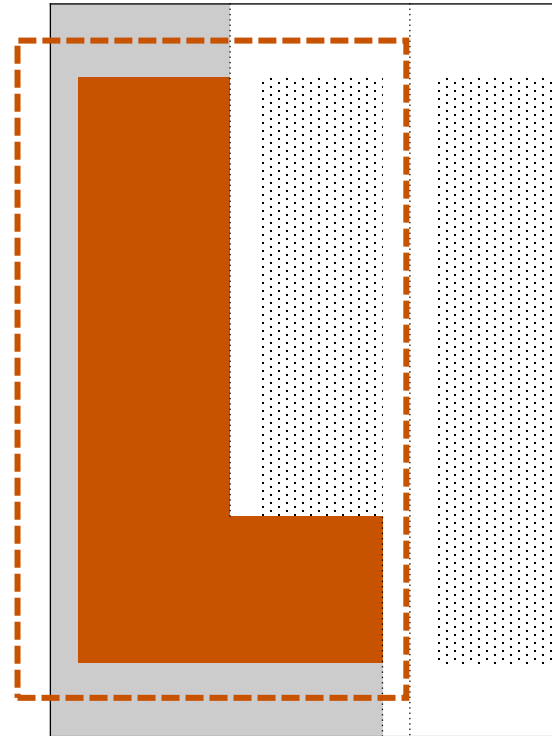

\* Preis gilt abzgl. 10% AE-Provision und zzgl. gesetzl. MwSt., ist jedoch nicht rabattfähig



**Beilagen /  
Beihefter**

**4**

# BEILAGEN

## Standard | Oversize-Beilagen | Formate

Beilagen werden **vom Kunden fertig angeliefert**, Teilauflagen sind möglich.



Es können sowohl DINA4-Formate als auch Oversize-Beilagen verarbeitet werden.



**Oversize-Beilagen sind nur einmal pro Ausgabe** möglich.

Beilagen können auch **mit bereits aufgeklebten Werbemitteln** (Post it, Postkarten, Warenproben) angeliefert werden.

Der Aufpreis dafür richtet sich nach dem entsprechenden Aufwand.



# BEILAGEN

## Standard | Oversize-Beilagen | Preise

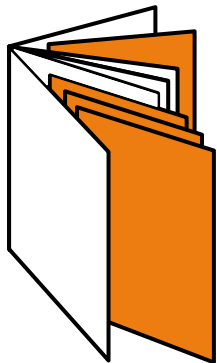

**DAS PTA MAGAZIN**

**Standardformat: € 3.500,-- \***



**DAS PTA MAGAZIN**

**Oversize: € 5.550,-- \***



**Standardformat:** bis max. 200 mm breit x 287 mm hoch  
**Oversize-Format:** bis max. 200 mm breit x 315 mm hoch

Gesamtgewicht bis 25 g  
je weitere angefangene 5 g = **€ 310,--**



Bei **Veredelungen (wie z.B. Stanzungen)** können **technische Zusatzkosten** entstehen.

\* Preise gelten abzgl. 10% AE-Provision und zzgl. gesetzl. MwSt., sind jedoch nicht rabattfähig

# BEIHEFTER

## Ein- / Durchhefter | Formate

Beihefter (Einhefter, Durchhefter) werden **fertig angeliefert** und beim Heften der Zeitschrift **fest mit dem Werbeträger verbunden**. Der Mindestumfang beträgt 2 Seiten.  
Möglich sind auch **Beihefter mit bereits aufgeklebten Werbemitteln** (Post it, Postkarten, Warenproben).

Format: 216 mm breit x 305 mm hoch, unbeschnitten (1 Blatt = 2 Seiten)  
Mindestpapiergewicht: 100 g/m<sup>2</sup>

### Beihefter

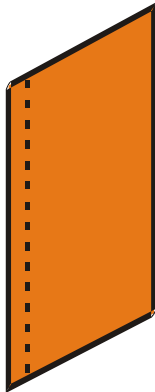

#### DAS PTA MAGAZIN

2-seitig: € 3.740,-- \*

4-seitig: € 7.480,-- \*

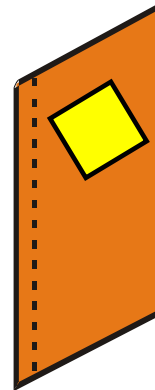

### Aufpreis für bereits aufgeklebte Werbemittel

#### DAS PTA MAGAZIN

€ 1.950,-- \*)

\*) zzgl. der Kosten für den Beihefter

\* Preise gelten abzgl. 10% AE-Provision und zzgl. gesetzl. MwSt., sind jedoch nicht rabattfähig

---

# BEIHEFTER

## Flip-Einhefter | Formate

Bei diesem Werbeformat handelt es sich um **einen verkürzten halb- oder 2/3-seitigen Einhefter**, der **zwischen zwei halb- oder 1/3-seitigen Anzeigen** (linke und rechte Seite außen) geschaltet wird.

**Eine Buchung ist nur in Verbindung mit den jeweiligen Anzeigenbuchungen möglich.**



Formate (unbeschnitten):

**Flip-Einhefter ½ Seite:** 111 mm breit x 305 mm hoch

**Flip-Einhefter ⅔ Seite:** 141 mm breit x 305 mm hoch

Mindestpapiergewicht: 100 g/m<sup>2</sup>

# BEIHEFTER

## Flip-Einhefter | Preise

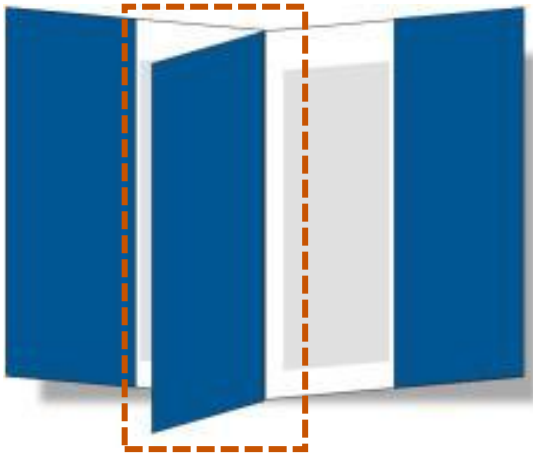

Flip-Einhefter  $\frac{1}{2}$  Seite

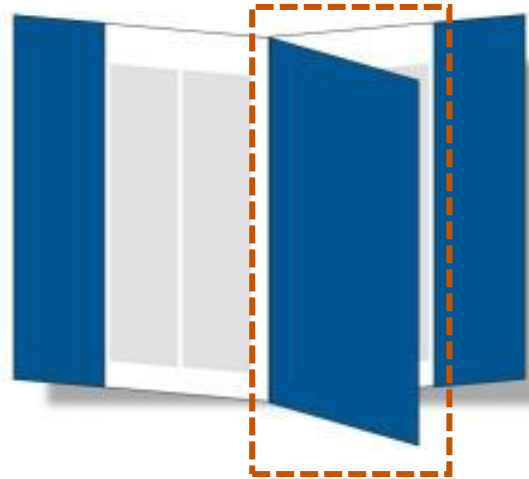

Flip-Einhefter  $\frac{2}{3}$  Seite

**DAS PTA MAGAZIN**  
€ 3.650,-- \*

\* Preis gilt zzgl. der Kosten für 2 x  $\frac{1}{2}$  bzw. 2 x  $\frac{2}{3}$  Seite Anzeige 4c;  
sowie abzgl. 10% AE-Provision und zzgl. gesetzl. MwSt., ist jedoch nicht rabattfähig

# BEIHEFTER

## Flip-Einhefter ½ Seite | Beispiel

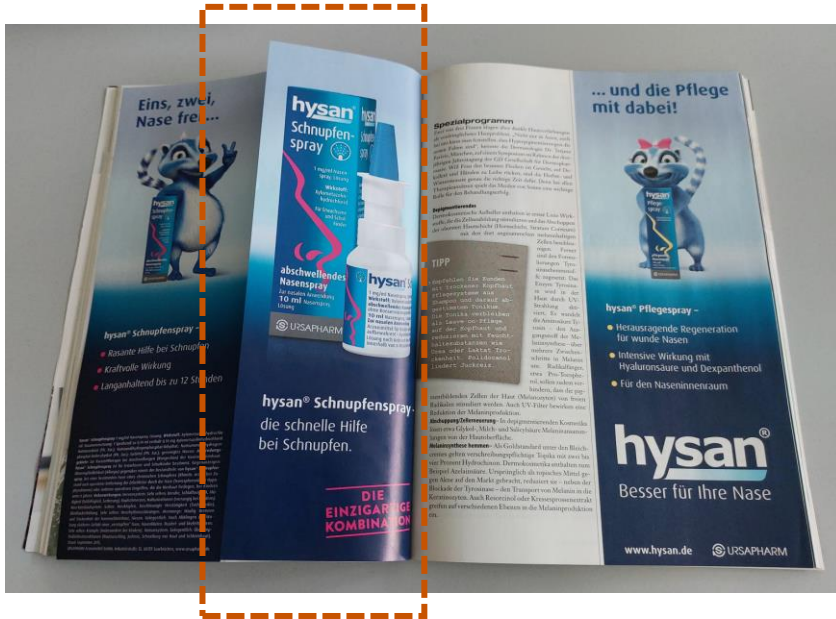

Flip-Einhefter, halbe Seite nach links aufgeschlagen



Flip-Einhefter, halbe Seite nach rechts aufgeschlagen



---

# BEIHEFTER

## Einhefter Pfeilbänderole

Der Pfeil ist Bestandteil eines Einhefters mit Verlagsinhalten, der am Ende des Inhalts, **vor der 3. Umschlagseite des Magazins, eingebunden wird.**

Der gestanzte Pfeil wird in Handarbeit auf eine **festgelegte Stelle im Heft eingeklappt und verweist damit auf die 1/1-seitige Anzeige des Kunden**, die auf einer **linken Seite** im Heft platziert wird.

Das Motiv des Kunden belegt hierbei Vorder- und Rückseite der geklappten Pfeilbänderole (siehe nachfolgendes Beispiel). Eine Buchung ist nur in Verbindung **mit der zusätzlichen 1/1 Anzeigenbuchung möglich!**



Bitte beachten Sie, dass dieses aufmerksamkeitsstarke Ad Special eine **längere Vorlaufzeit benötigt und daher frühzeitig (ca. 4 Wochen vor dem regulären Anzeigenschluss) beauftragt werden muss.** Es sind seitens des Kunden nur die Druckdaten für den Pfeil erforderlich, da der Druck des Einhefters über den Verlag erfolgt.



# BEIHEFTER

## Einhefter Pfeilbänderole | Beispiel



## Aufgeklappte Pfeilbänderole



**1/1-seitige Anzeige (links platziert) und eingeschlagene Pfeilbänderole**

**DAS PTA MAGAZIN  
€ 16.650,-- \***

\* Preis gilt zzgl. der Kosten für 1/1-seitige Anzeige, 4c; sowie abzgl. 10% AE-Provision und zzgl. gesetzl. MwSt., ist jedoch nicht rabattfähig

---

**Beikleber**

**5**

# BEIKLEBER

## Post it + Postkarten + Booklets + Warenproben | Formate



**Beikleber** ist der Oberbegriff für eine Reihe von **Gegenständen, die auf eine (Träger)-Anzeige** (Mindestabnahme 1/1 Seite) **aufgeklebt werden können**, wie zum Beispiel: **Post it Zettel, Postkarten, Booklets oder eine Warenprobe.**

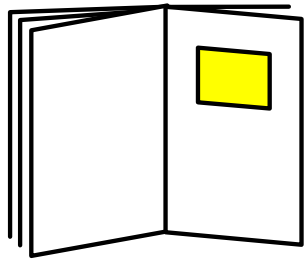

Post it Zettel

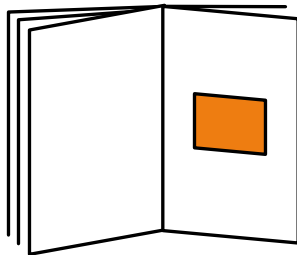

Postkarten

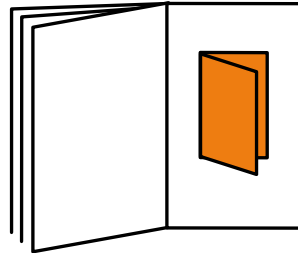

Booklets

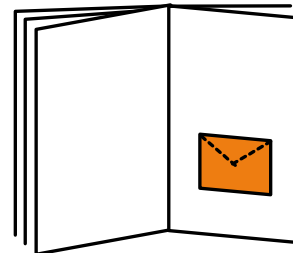

Warenproben

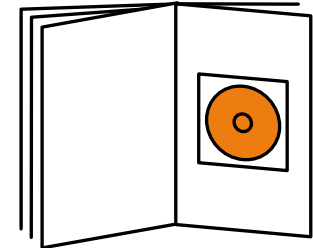

CD / DVDs

# BEIKLEBER

## Post it + Postkarten + Booklets + Warenproben | Preise

Post it Zettel, im Heft

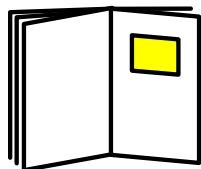

**DAS PTA MAGAZIN**

€ 7.850,-- \*

Handklebung



Aufgeklebte Postkarten

Mindestpapiergewicht: 150 g

Mindestformat: 80 x 60 mm

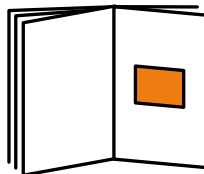

**DAS PTA MAGAZIN**

€ 2.490,-- \*

Maschinenklebung

Warenproben

(Formate auf Anfrage)

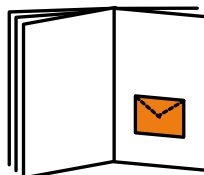

**DAS PTA MAGAZIN**

€ 2.490,-- \*

Maschinenklebung

\* Preise gelten abzgl. 10% AE-Provision und zzgl. gesetzl. MwSt., sind jedoch nicht rabattfähig

# BEIKLEBER

## Lesezeichen

Eine weitere Möglichkeit **mit einem hohen Aufmerksamkeitswert** ist das **Beikleben eines Lesezeichens, das auf die Anzeige im Heft verweist.**

Das **fertig am Band angelieferte Lesezeichen** wird **manuell mit einem Klebepunkt befestigt und an bestimmter Stelle im Heft platziert.**

Gesamtlänge: maximal 44 cm

**DAS PTA MAGAZIN**

**€ 8.550,-- \***

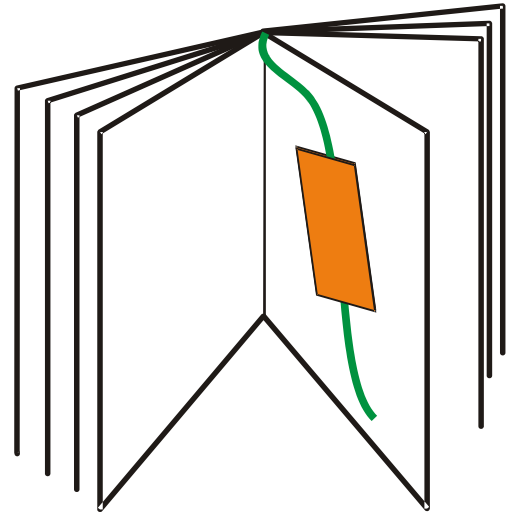

\* Preis für **Handklebung**; gilt abzgl. 10% AE-Provision und zzgl. gesetzl. MwSt., ist jedoch nicht rabattfähig

# BEIKLEBER

## Lesezeichen | Beispiel

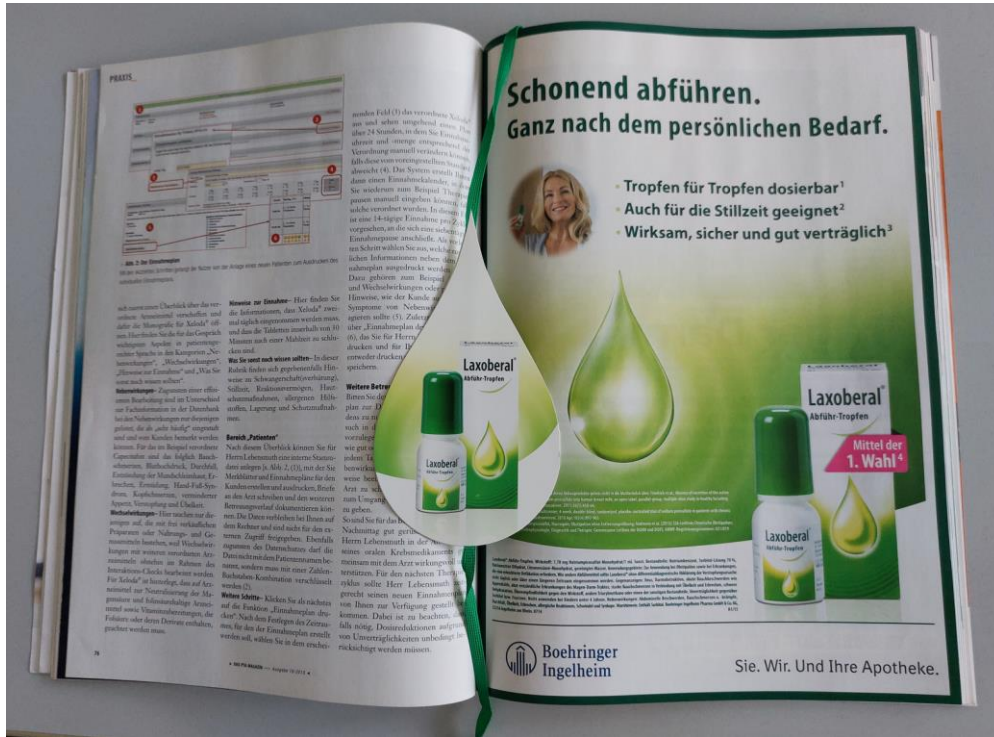

## Hoher Aufmerksamkeitswert



## Lesezeichen verweist auf Anzeige im Heft

**Haben wir Ihr  
Interesse geweckt?  
Sprechen Sie uns gerne an!**

**Jana Doblas Arreza**

*Verkaufsleitung Apotheke & Zahnmedizin  
Anzeigen & Corporate Publishing*

Springer Medizin Verlag GmbH  
Am Forsthaus Gravenbruch 5 - 7  
63263 Neu-Isenburg | Germany

T +49 (0)6102 506-114  
[jana.doblas@springer.com](mailto:jana.doblas@springer.com)

**Doreen Staffeldt**

*Mediaberatung Apotheke & Zahnmedizin  
Anzeigen & Corporate Publishing*

Springer Medizin Verlag GmbH  
Am Forsthaus Gravenbruch 5 - 7  
63263 Neu-Isenburg | Germany

T +49 (0) 6102 506-196  
[doreen.staffeldt@springer.com](mailto:doreen.staffeldt@springer.com)



**Springer Medizin**

---

## VERWENDUNG DER DATEN

Die Inhalte der Präsentation dürfen ausschließlich für den Eigenbedarf und interne Zwecke verwendet werden.

© Springer Medizin Verlag GmbH, 2025